

FREIDORA GAS 12L + 12L SERIE 750 ESTANTE 2019

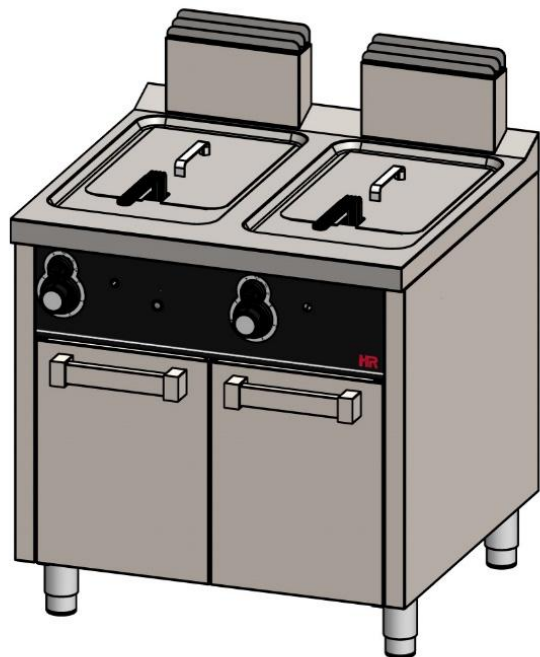

CARACTERÍSTICAS GENERALES	
Marca	FAINCA HR
Familia de producto	FREIDORAS
Modelo	FDG12L12L750E
Material principal	Acero Inox. AISI-304
Dispositivo de control	SI
Tipo de control	MANDO
Tipo de calefacción	GAS
Selección de temperatura	60°C a 190°C
Capacidad de aceite (L)	2x (12L)
Material de la cubeta	Acero Inox. AISI-304
Material del cestillo	ACERO
Bloqueo de la tapa del grifo	SI
Ventana/visor	SI
Filtro	SI
Indicador de encendido	NO
Indicador de funcionamiento	NO
Tipo de Seguridad de control	TEMPERATURA
Dispositivo de seguridad	SI-TERMOPAR

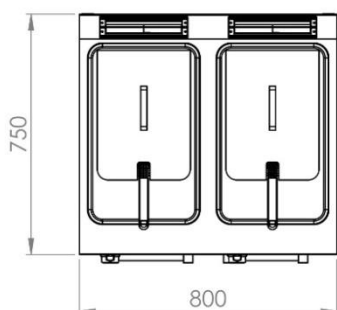
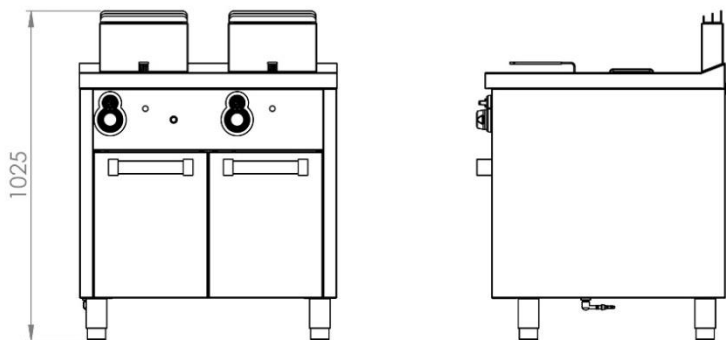

DATOS DEL EMBALAJE	
Código EAN	8437006789578
Número estándar por unidad de embalaje / caja	1
Número estándar de unidades por palet	1
Peso neto (Kg)	102
Peso bruto (Kg)	117

DATOS TÉCNICOS	
Certificación de homologación	CE
Máx. Potencia gas (kW)	18
Piezoeléctrico	SI
Piloto de encendido	SI

DIMENSIONES DEL APARATO	
Dimensiones aparato (ancho, fondo, alto) (mm)	800x750x1025h
Medidas del producto embalado (mm)	880x810x1100h
Dimensiones de la cesta (ancho, fondo, alto)(mm)	235x330x105h